



# ASP220 PHONEX AS-PLUS Überschub-Reparaturmuffe



Symbolgrafik

## Produktbeschreibung:

PP - Mineralverstärktes hochschalldämmendes Formstück als Überschubmuffe, mit zwei angeformten Steckmuffen und patentierten Lippendichtungen mit integriertem Gleitmittel

## Produkteigenschaften:

<b>Material</b>	Polypropylen (PP)	<b>Oberfläche</b>	sonstige
<b>Verbindung</b>	Schiebemuffe	<b>Dichtung</b>	EPDM
<b>Minimale Mediumtemperatur (kontinuierlich)</b>	-10 °C	<b>Maximale Mitteltemperatur (kontinuierlich)</b>	90 °C
<b>Max. Arbeitsdruck bei 20 °C</b>	0,1 bar	<b>Dichtung</b>	EPDM

## Erweiterte Produkteigenschaften:

Art.-Nr.	Bezeichnung	Gewicht	VPE1	VPE2	Mengeneinheit
14604HHO	50	0,118 KGM	18	864	STK
14604JJ0	75	0,167 KGM	20	480	STK
14604KKO	90	0,262 KGM	12	288	STK
14604LLO	110	0,387 KGM	8	192	STK
14604MMO	125	0,512 KGM	6	144	STK
14604PPO	160	0,755 KGM	2	96	STK





# ASP220 PHONEX AS-PLUS

## Überschub-Reparaturmuffe

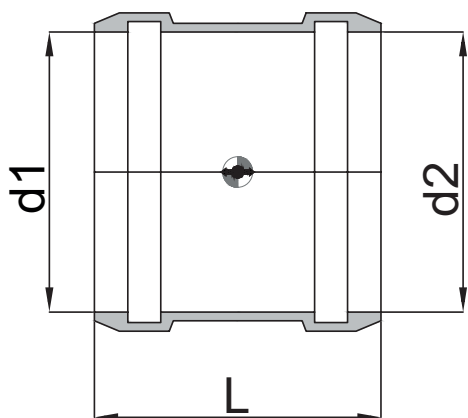

Art.-Nr.	Bezeichnung	d1 mm	d2 mm	DN1	DN2	L mm
14604HH0	50	50	50	DN 50	DN 50	99
14604JJ0	75	75	75	DN 70	DN 70	107
14604KK0	90	90	90	DN 80	DN 80	114
14604LLO	110	110	110	DN 100	DN 100	124
14604MM0	125	125	125	DN 125	DN 125	132
14604PP0	160	160	160	DN 150	DN 150	148

