



## ASP210 PHONEX AS-PLUS Doppelmuffe



Symbolgrafik

### Produktbeschreibung:

PP - Mineralverstärktes hochschalldämmendes Formstück, mit zwei angeformten Steckmuffen und patentierten Lippendichtungen mit integriertem Gleitmittel

### Produkteigenschaften:

<b>Material</b>	Polypropylen (PP)	<b>Oberfläche</b>	sonstige
<b>Verbindung</b>	Einsteck	<b>Dichtung</b>	EPDM
<b>Minimale Mediumtemperatur (kontinuierlich)</b>	-10 °C	<b>Maximale Mitteltemperatur (kontinuierlich)</b>	90 °C
<b>Max. Arbeitsdruck bei 20 °C</b>	0,1 bar	<b>Dichtung</b>	EPDM

### Erweiterte Produkteigenschaften:

Art.-Nr.	Bezeichnung	Gewicht	VPE1	VPE2	Mengeneinheit
14602HH0	50	0,122 KGM	18	864	STK
14602JJ0	75	0,171 KGM	20	480	STK
14602KK0	90	0,266 KGM	12	288	STK
14602LL0	110	0,391 KGM	8	192	STK
14602MM0	125	0,512 KGM	6	144	STK
14602PP0	160	0,755 KGM	6	96	STK





# ASP210 PHONEX AS-PLUS Doppelmuffe

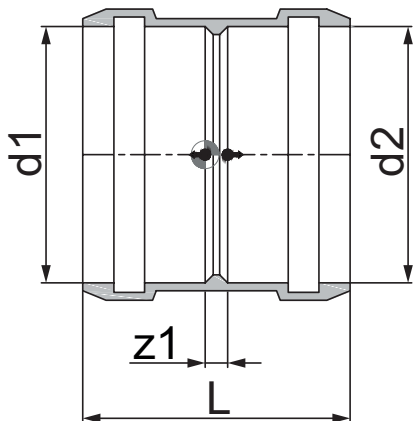

Art.-Nr.	Bezeichnung	d1 mm	d2 mm	z1 mm	DN1	DN2	L mm
14602HH0	50	50	50	3	DN 50	DN 50	99
14602JJ0	75	75	75	3	DN 70	DN 70	107
14602KK0	90	90	90	3	DN 80	DN 80	114
14602LLO	110	110	110	5	DN 100	DN 100	124
14602MM0	125	125	125	5	DN 125	DN 125	132
14602PP0	160	160	160	5	DN 150	DN 150	148

